



Osorno

Der wasserführende Scheitholzofen Osorno mit seitlich geradem Korpusdesign überzeugt durch optimale Verbrennung und hochwertige Verarbeitung: mit einer sicheren Blechkonstruktion, einer Feuerstelle aus Gusseisen sowie der „CMtech™“-Brennkammer. Dabei ist Osorno so kompakt, dass er sich auch in kleinere Raumverhältnisse perfekt einpasst. Die Gesamtheizleistung beträgt max. 10,5 kW: davon gehen ca. 4,5 kW in die Umgebungsluft, die übrigen 6 kW in die Zentralheizung.

Technische Daten:

Artikelnummer:	70 830 20 011 502
Gesamtwärmeleistung:	10,5 kW
abgegebene Wasserleistung:	6,0 kW
abgegebene Luftleistung:	4,5 kW
Abmessung (H x B x T):	120 x 58 x 57 cm
Kaminanschluss:	150 mm
Gewicht:	232 kg
geeigneter Brennstoff:	Holz
stündlicher Holzverbrauch:	2,6 kg
elektrische Nennleistung:	10 W
Nennspannung:	230 V
Wasserinhalt:	16,5 Liter
Sicherheitsventil:	3 bar

Schornsteindaten:	
Abgasmassenstrom:	10,58 g/s
Abgastemperatur:	227,0°C
Mindestförderdruck:	11 Pa
mittlerer CO ₂ Gehalt:	0,08 %
Wirkungsgrad:	83,50 %

Maßzeichnung:

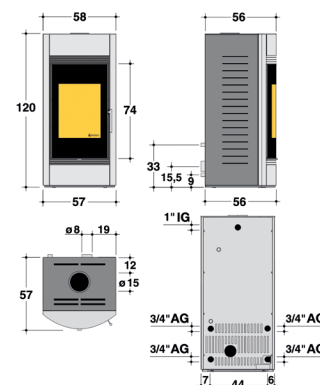



Mirage

Mirage unterscheidet sich von Osorno lediglich im Korpus: die Seitenteile sind dezent abgerundet – für eine moderne, unaufdringliche Optik. Die Bauweise, sämtliche Merkmale und Funktionen decken sich mit denen von Osorno: qualitative Konstruktion, hochwertige und langlebige Materialien, kompakte Maße und eine Gesamtheizleistung von max. 10,5 kW - 4,5 kW für die Umgebungsluft, 6 kW an die Zentralheizung.

Technische Daten:

Artikelnummer:	70 830 20 013 302
Gesamtwärmeleistung:	10,5 kW
abgegebene Wasserleistung:	6,0 kW
abgegebene Luftleistung:	4,5 kW
Abmessung (H x B x T):	120 x 58 x 57 cm
Kaminanschluss:	150 mm
Gewicht:	232 kg
geeigneter Brennstoff:	Holz
stündlicher Holzverbrauch:	2,6 kg
elektrische Nennleistung:	10 W
Nennspannung:	230 V
Wasserinhalt:	16,5 Liter
Sicherheitsventil:	3 bar

Schornsteindaten:	
Abgasmassenstrom:	10,58 g/s
Abgastemperatur:	227,0°C
Mindestförderdruck:	11 Pa
mittlerer CO ₂ Gehalt:	0,08 %
Wirkungsgrad:	83,50 %

Maßzeichnung:

